

VALVOLA LIMITATRICE DI CARICO "PLASCON 2" - Cod. 3006.02.60

OVERFILL PREVENTION DEVICE "PLASCON 2" - Code 3006.02.60

MADE IN ITALY



- DIMENSIONI mm / Dimensions mm

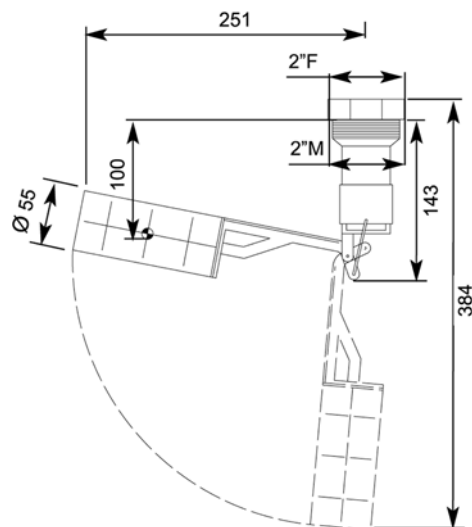

- APPLICAZIONI / APPLICATION

La Valvola di limitazione di carico PLASCON 2", codice 3006.02.60, della ITALTHERMO S.r.l., può essere installata senza restrizioni in ambienti potenzialmente esplosivi quali i serbatoi destinati a contenere combustibili liquidi di categoria "C" con $T_i > 65^\circ\text{C}$ [gasolio e olio diesel Cl. Temp. 'T2' CEI-31-35 – olii combustibili Cl. Temp. 'T3' CEI-31-35].

The Overfill Prevention valve "PLASCON 2", code 3006.02.60, by ITALTHERMO S.r.l., can be installed without any restriction in potentially explosive atmospheres such as the tanks designed for combustible liquids Class "C" having flash point $>65^\circ\text{C}$ [diesel and diesel oil Temp. class 'T2' according CEI-31-35 - fuel oils Temp. class 'T3' according CEI-31-35].

- CARATTERISTICHE COSTRUTTIVE

- Corpo	Alluminio anodizzato
- Galleggiante	HDPE NERO
- Braccio	PA66 NERO
- Manicotto	PA66 NERO
- Leveraggio	Acciaio inox EN 10270/3

- CONSTRUCTIVE CHARACTERISTICS

- Body	Aluminum anodized
- Floating	HDPE BLACK
- Arm	PA66 BLACK
- Muff	PA66 BLACK
- Leverage	Inoxidizable steel EN 10270/3

NORME TECNICHE DI RIFERIMENTO / TECHNICAL REFERENCE STANDARDS:

EN 1127-1:2011, Prevenzione e Protezione contro l'esplosione ATEX: Valutazione tecnica delle potenziali sorgenti di innesco delle esplosioni.
EN 1127-1:2011, Explosion prevention and protection ATEX: Technical evaluation of Potential ignition sources.

EN 13463-1:2009, Dispositivi non elettrici per ambienti potenzialmente esplosivi: Analisi dei rischi di ignizione in conformità alla normativa europea in materia di attrezzature meccaniche per l'impiego in atmosfere potenzialmente esplosive.

EN 13463-1:2009, Non-electrical equipment for use in potentially explosive atmospheres: Ignition hazard analysis according to the European Standard on mechanical equipment for use in potentially explosive atmospheres.

EN 60079-0:2012 - § 26.13 - "Resistività di superficie" (IMQ Test Report n. AT15S0577085-01).

EN 60079-0:2012 - § 26.13 - "Surface resistance" (IMQ Test Report n. AT15S0577085-01).

APPROVAZIONI / APPROVALS

OMOLOGAZIONE del MINISTERO DELL'INTERNO – Dipartimento VVF, Direzione Centrale per la Prevenzione e la Sicurezza Tecnica per serbatoi con capacità geometrica fino a 9 metri cubi.

HOME OFFICE APPROVAL (Central Directorate for Prevention and Technical Safety)

ISTRUZIONI / INSTRUCTIONS

- Collegare il manicotto del boccaporto alla valvola limitatrice di carico PLASCON 2 utilizzando un tronchetto Ø 2" e di lunghezza come da tabella; per determinare la lunghezza effettiva del tronchetto, considerare anche le due estremità filettate di collegamento al boccaporto ed alla valvola stessa.
 Il mantenimento della misura "L" garantisce un riempimento del serbatoio pari al 90%.
To fit the device it is recommended the use of a sleeve with a diameter of 2" and a length L, according to the table below. The size "L" guarantees a filling of the tank equal to 90%.
- La valvola deve essere installata in modo tale che il galleggiante si possa muovere senza impedimenti, pertanto è necessario accertarsi che i tubi di gomma della valvola pescante non siano di ostacolo.
The device must be installed so that the float can move freely. Check that the rubber tubes or other devices attached to the manhole of the tank are not on the path of the float.
- L'etichetta adesiva che informa della presenza della valvola deve essere applicata al serbatoio in modo da risultare ben visibile all'addetto all'operazione di caricamento.
A labeled (adhesive plate, etc.) must indicate the presence of the device and must be clearly visible to the operator who fill the tank.
- La velocità massima ammissibile di riempimento è di 500 l/m; in caso di eventuali problemi in fase di caricamento ridurre la velocità.
The maximum allowed value is 500 l/min. If problems occur during filling, it should reduce the rate of filling of the tank.
- La valvola non chiude ermeticamente per consentire lo svuotamento del tubo di carico dopo il caricamento.
The device is not hermetically closed to allow emptying of the inlet hose after filling.

- SCHEMA DI INSTALLAZIONE / SCHEME OF INSTALLATION

Ø SERBATOIO Ø TANK	Lungh. TRONCHETTO mm Length STUB PIPE
1000	170
1250	195
1500	220
1750	245
2000	270
2250	295
2500	320
2750	345
3000	370

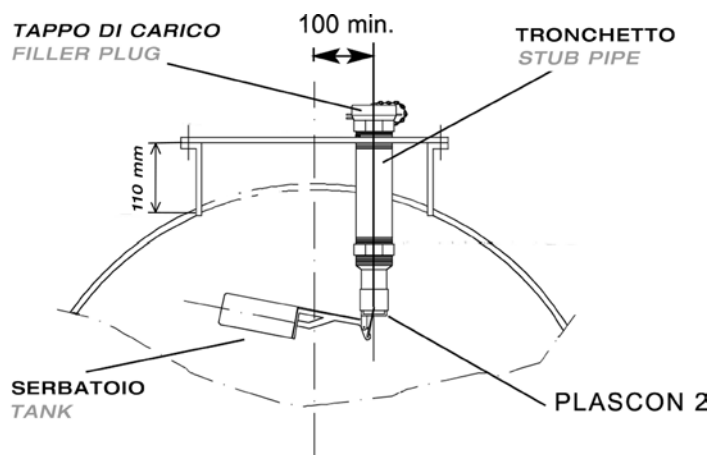

La valvola deve essere installata a 9/10 di altezza dal fondo del serbatoio, per tanto occorre conoscere la misura dell'altezza del serbatoio stesso; l'ultimo decimo di altezza è lo spazio riservato al tronchetto.
*The device must be installed at 9/10 from the bottom of the tank, so you need to know the height of the same.
 The remaining tenth is the height of the sleeve.*