

VALVOLE DI ZONA

Scheda Tecnica

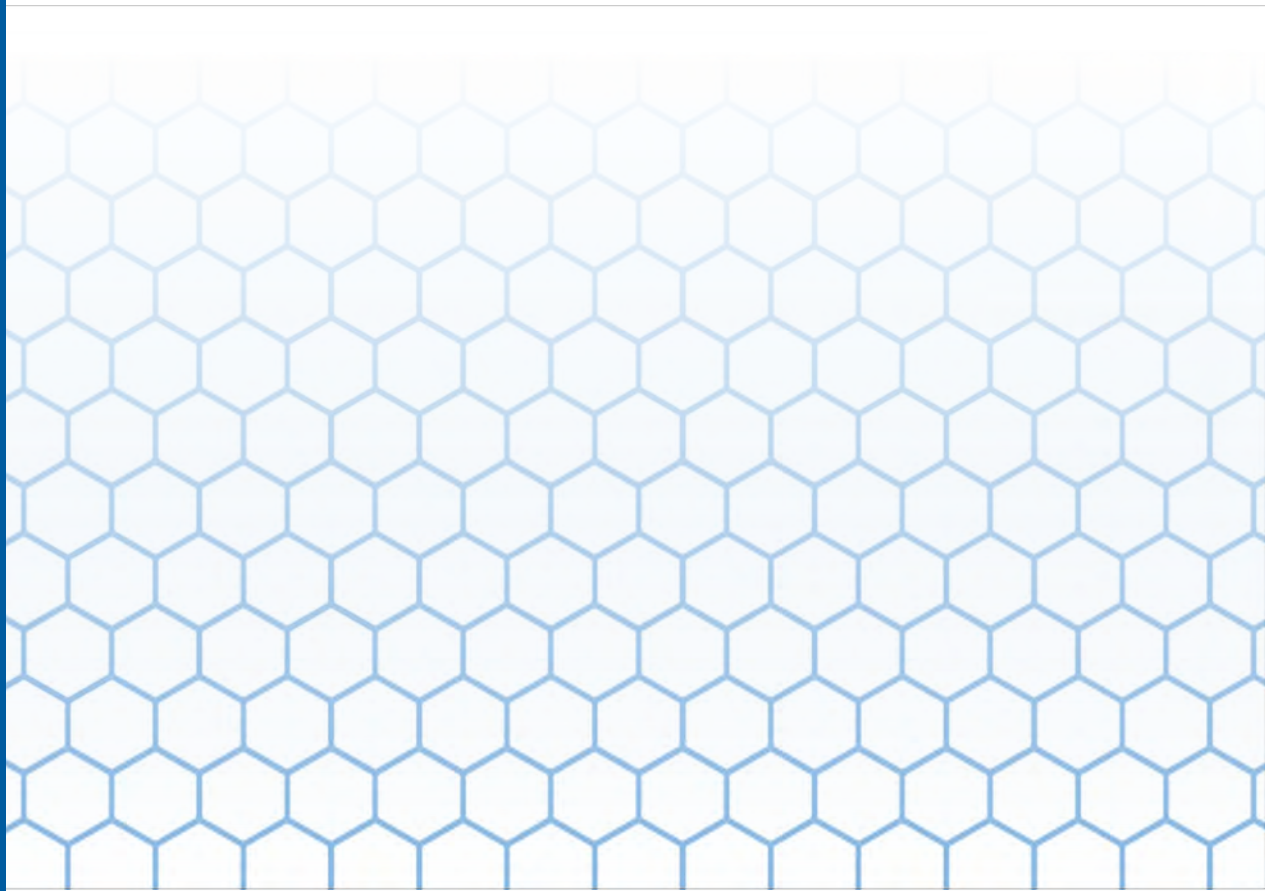

GENERAL

Queste piccole valvole lineari sono utilizzate in combinazione con attuatori lineari elettrici e attuatori termoelettrici per il controllo dell'acqua calda e/o refrigerata per unità fan coil e riscaldatori/raffreddatori in sistemi di controllo della temperatura elettrici/elettronici.

DATI TECNICI

Modelli:	Due vie - 2741 Tre vie - 2742 Quattro vie - 2743
Pressione max d'esercizio:	PN16
Temperatura d'esercizio:	2°C ÷ 120°C
Pressione differenziale max:	0,8 bar
Corsa:	3 mm
Filetto:	Filettature maschio ISO 228-1
Connessione attuatore:	M30x1,5
Tasso di perdita:	< 0,02% of Kvs - secondo EN 60534-4
Caratteristiche di flusso:	Lineare - percentuale uguale Secondo VDI/VDE 2173

MATERIALI

Corpo valvola [1]:	ottone forgiato CW617N
Control stem [5]:	ottone CW614N - nichelato
Piccole parti [2,3,6,11]:	ottone CW614N
Molla [4]:	acciaio inossidabile AISI 302
Guarnizioni: [7,8,9,10,12]:	EPDM
Cap [13]:	ABS

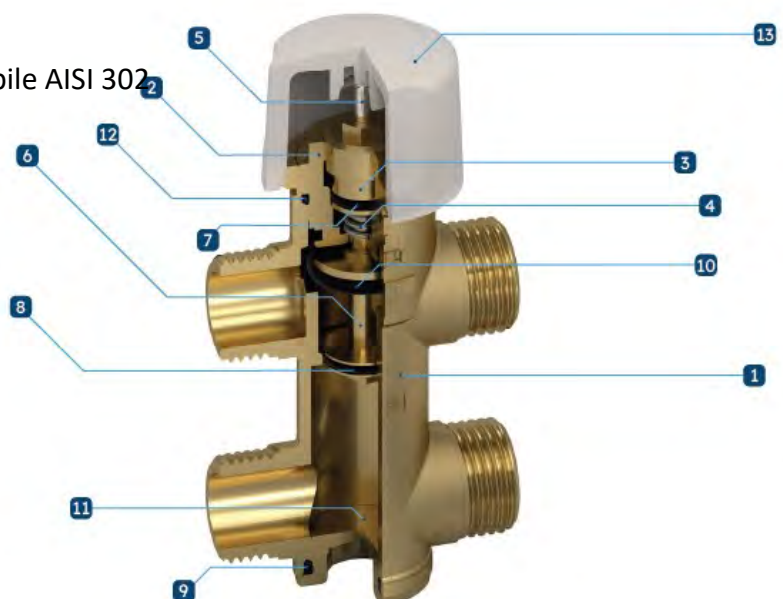

APPLICAZIONE



Le valvole di zona sono utilizzate per intercettare (serie 662A a 2 vie) o deviare/miscelare il fluido termovettore (serie 663A a 3 vie e 664A a 4 vie) di un sistema di riscaldamento o raffreddamento, in base alle esigenze del termostato ambiente. Le valvole a 3 vie (serie 663A) o a 4 vie (serie 664A) possono essere utilizzate sia come valvole devianti sia come valvole miscelatrici, grazie alla particolare configurazione dell'otturatore che controlla il flusso di by-pass: questo permette un'ottimizzazione delle diverse esigenze idrauliche di installazione.

DEVIAZIONE

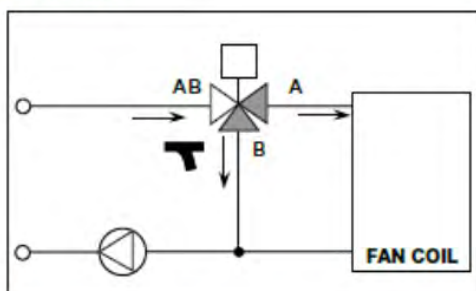

MISCELAZIONE

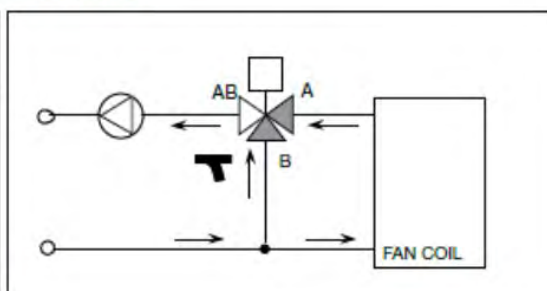

Le dimensioni di una valvola per applicazioni idriche possono essere determinate utilizzando il diagramma riportato di seguito:

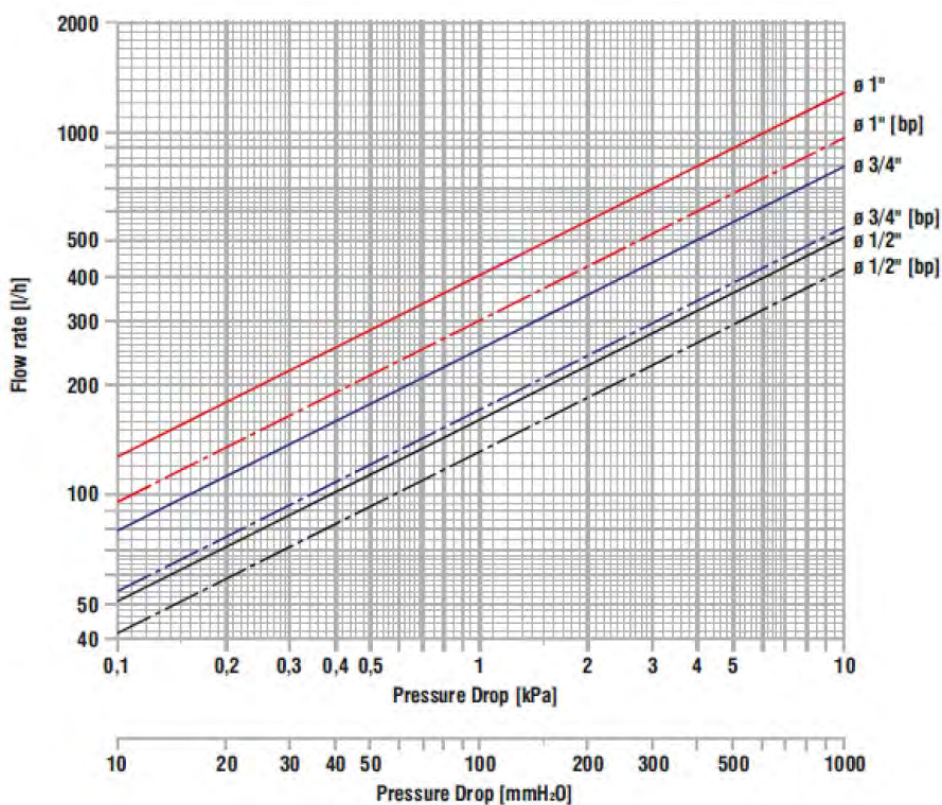

ARTICOLI

Le valvole di zona Bianchi F.Ili sono disponibili in tre versioni:

- Valvola a due vie con funzione di intercettazione;
- Valvola a tre vie con funzione di miscelazione o deviazione;
- Valvola a quattro vie con funzione di miscelazione o deviazione.

Le dimensioni e i valori Kvs disponibili sono elencati di seguito:

2 vie/valvola fan coil



Code	Size	Kvs (m ³ /h)	Kvs Bypass (m ³ /h)	ΔPmax (bar)
			–	
			–	0,8
	1/2"	1,6	–	0,8
	3/4"	2,5	–	0,7
			–	
	1"	4,5	–	0,6

3 vie/valvola fan coil



Code	Size	Kvs (m ³ /h)	Kvs Bypass (m ³ /h)	ΔPmax (bar)
	1/2"	1,6	1,3	0,8
	3/4"	2,5	1,7	0,7
	1"	4,5	3,2	0,6

4 vie/valvola fan coil



Code	Size	Kvs (m ³ /h)	Kvs Bypass (m ³ /h)	ΔPmax (bar)
	1/2"	1,6	1,3	0,8
	3/4"	2,5	1,7	0,7
	1"	4,5	3,2	0,6

DIMENSIONI GENERALI

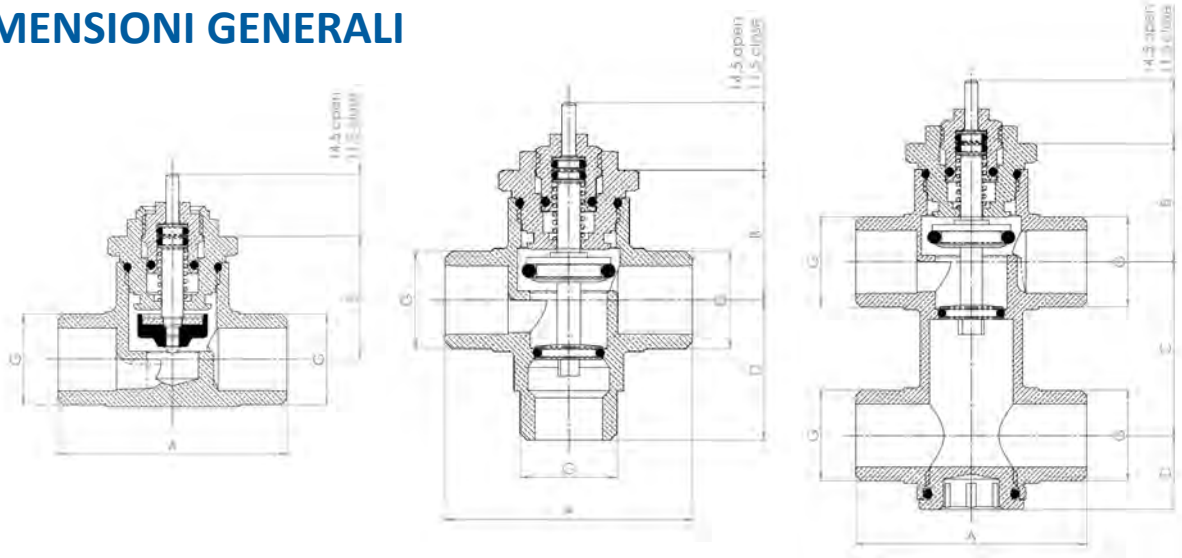

ITEMS	G	A (mm)	B (mm)	C (mm)	D (mm)
2741.21	1/2	53	28,5	-	-
2741.27	3/4	56	28,5	-	-
	1	65	29,5	-	-
2742.21	1/2	53	28	-	30
2742.27	3/4	56	28,5	-	28,5
	1	65	29,5	-	35
2743.21	1/2	53	28	40	17
2741.27	3/4	56	27,5	40	17
	1	65	29,5	50	22

FUNZIONAMENTO

VALVE TYPE		▶ = flow ▷ = no flow	
		CLOSE VALVE	OPEN VALVE
	MIXING		
	DIVERTING		
	MIXING		
	DIVERTING		

INSTALLAZIONE

Linee guida generali:

- Assicurarsi che il corpo della valvola e le tubazioni siano privi di impurità;
- Prestare attenzione alla posizione della valvola in relazione alla direzione del flusso;
- Controllare il simbolo della direzione del flusso stampato sul corpo della valvola;
- Assicurarsi che il raccordo filettato tra la valvola e il tubo sia ben stretto;
- Installare senza tensioni e torsioni;
- Non utilizzare la valvola come supporto/ancoraggio o come gradino;
- Proteggere la valvola da polvere e sporco durante l'installazione;
- Predisporre un filtro a rete o un filtro per il flusso in entrata nella valvola;
- Compensare l'espansione termica della tubazione;
- Assicurarsi che la filettatura dello stelo sia priva di vernice o residui.

La valvola di controllo dovrebbe preferibilmente essere installata in posizione verticale o orizzontale.

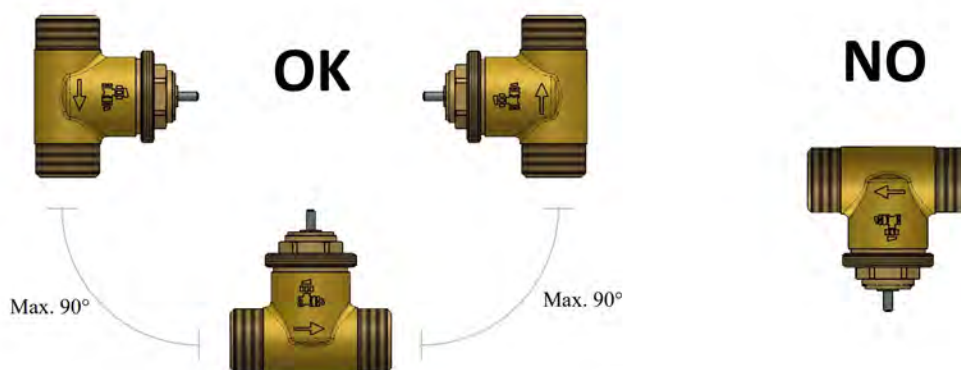

Le tubazioni devono essere isolate per proteggere gli attuatori dalle alte temperature. Tuttavia, l'isolamento deve lasciare spazio sufficiente per consentire l'ispezione dello stelo. Per garantire il corretto funzionamento della valvola, la tubazione immediatamente precedente deve essere dritta per una lunghezza pari ad almeno il doppio del DN e la tubazione immediatamente successiva deve essere dritta per una lunghezza pari ad almeno 6 volte il DN.

Prima della messa in servizio, verificare le informazioni riguardanti materiali, pressione, temperatura e direzione del flusso in relazione al piano di installazione del sistema idraulico.

CONNESSIONI

Le valvole di zona hanno connessioni con filettatura maschio ISO 228-1 e superficie piatta.

CARATTERISTICHE DEL FLUIDO

Per garantire la garanzia del prodotto, la qualità dell'acqua contenuta nel sistema deve essere conforme alle norme vigenti nel paese di riferimento o, almeno, presentare caratteristiche non inferiori a quelle prescritte dalla norma italiana UNI 8065:2019. Come indicazioni minime generali, devono essere rispettati almeno i seguenti parametri:

ASPETTO:	limpido
PH:	> 7 & < 8,5
FERRO (FE):	< 0,5 Mg/Kg
RAME (CU):	< 0,1 Mg/Kg
ANTIGELO (*):	Glicole propilenico passivato
CONDIZIONAMENTO (*):	Nel rispetto delle concentrazioni indicate dal produttore

(*) In ogni caso, in caso di utilizzo di additivi o sostanze di condizionamento, è necessario verificare preventivamente la compatibilità delle sostanze che si intendono utilizzare rispetto ai materiali costruttivi indicati in questo documento tecnico per tutti i nostri prodotti.