

8P5

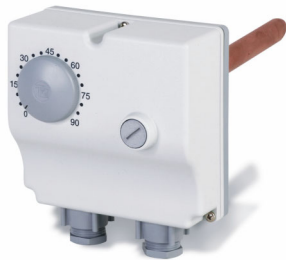

Termostato doppio a immersione • regolatore (regolazione esterna) + **limitatore** (calibrazione fissa) sicurezza positiva con riarmo manuale
 sensore a dilatazione di liquido adatto a fluidi PED di gruppo 2

Double immersion thermostat • control (external adjustment) + **limiter** (fixed calibration) fail safe with manual reset
 liquid filled sensing element suitable for PED fluids group 2

Doppelthermostat mit Tauchrohr • Regler (externe Regelung) + **Begrenzer** (fest eingestellt) Eigensicher mit manuellem Reset
 Flüssigkeit gefühlten Fühlerelement geeignet für PED Flüssigkeiten Gruppe 2

Thermostat double plongeant • régulateur (régulation externe) + **limiteur** (étalonnage fixe) sécurité positivité avec réarmement manuel
 élément sensible à dilatation de liquide adapté pour liquides PED groupe 2

Termostato doble a inmersión • regulador (regulación externa) + **limitador** (calibración fija) seguridad positiva con reset manual
 sensor a dilatación de líquido propio para los líquidos PED grupo 2

Dati tecnici

Campo di lavoro	Min.0 - Max.120°C
Tolleranza	T. Min. ±6°C T.Max. ±4°C
Differenziale	6±2°C
Temp. di intervento - (taratura fissa)	Min.70 - Max.120°C
Tolleranza	+0 -6°C
Differenziale	15+25°C
Limite temperatura testa di comando	T 85
Grado di protezione	
Il grado di protezione è garantito montando l'apparecchio: - In verticale con passacavo rivolto verso il basso - In orizzontale	
Portata contatti	16 (4)A 250V~ - 6 (1)A 400V~
Tensione impulsiva nominale	4 kV
Tipo di azione	1B
Messa a terra del dispositivo	morsetti a vite
Utilizzare cavi resistenti al calore	T140
Situazione di inquinamento del dispositivo di comando	2
Omologhe	ENEC 03 - CE 0497

Datasheet

Operating range	Min.0 - Max.120°C
Tolerance	T. Min. ±6°C T.Max. ±4°C
Differential	6±2°C
Setpoint (fixed calibration)	Min.70 - Max.120°C
Tolerance	+0 -6°C
Differential	15+25°C
Temperature limit of thermostat head	T 85
Degree of protection	
The degree of protection is guaranteed mounting the device: - Vertically with the cable gland oriented downwards - Horizontally	
Contact rating	16 (4)A 250V~ - 6 (1)A 400V~
Rated impulsive voltage	4 kV
Type of action	1B
Device earthing	screw clamp
To be used heat resistant cables	T140
Pollution level of the control device	2
Approvals	ENEC 03 - CE 0497

Technische Merkmale

Arbeitsbereich	Min.0 - Max.120°C
Toleranz	T. Min. ±6°C T.Max. ±4°C
Schalt Differenz	6±2°C
Schaltpunkt (fest eingestellt)	Min.70 - Max.120°C
Toleranz	+0 -6°C
Schalt Differenz	15+25°C
Maximum Temperatur vom Thermostatkopf	T 85
Schutzgrad	
Die Schutzklasse ist garantiert mit der Geräte Montage: - Senkrecht mit Kabeldurchgang nach unten gedreht - Wagerecht	
Kontakt Belastung	16 (4)A 250V~ - 6 (1)A 400V~
Nominale Stoss Spannung	4 kV
Aktionstyp	1B
Erdanschluss	Schraubklemme
Wärmebeständige Kabel verwenden	T140
Verschmutzung Stand des Regelgeräts	2
Zulassung	ENEC 03 - CE 0497

Caractéristiques Techniques

Température de travail	Min.0 - Max.120°C
Tolérance	T. Min. ±6°C T.Max. ±4°C
Différentiel	6±2°C
Temp. d'intervention (étalonnage fixe)	Min.70 - Max.120°C
Tolérance	+0 -6°C
Différentiel	15+25°C
Limite de température de la tête du thermostat	T 85
Degré de protection	
Le degré de protection est garanti avec le montage de l'appareil: - Vertical avec galech tourné vers le bas - Horizontal	
Pouvoir de coupure	16 (4)A 250V~ - 6 (1)A 400V~
Tension d'impulsion nominale	4 kV
Type d'action	1B
Mise à terre du dispositif	borne à vis
Utiliser des câbles résistants à la chaleur	T140
Situation de pollution de l'appareil de commande	2
Homologation	ENEC 03 - CE 0497

Dimensioni - Dimensions - Abmessungen - Dimensions - Dimensiones

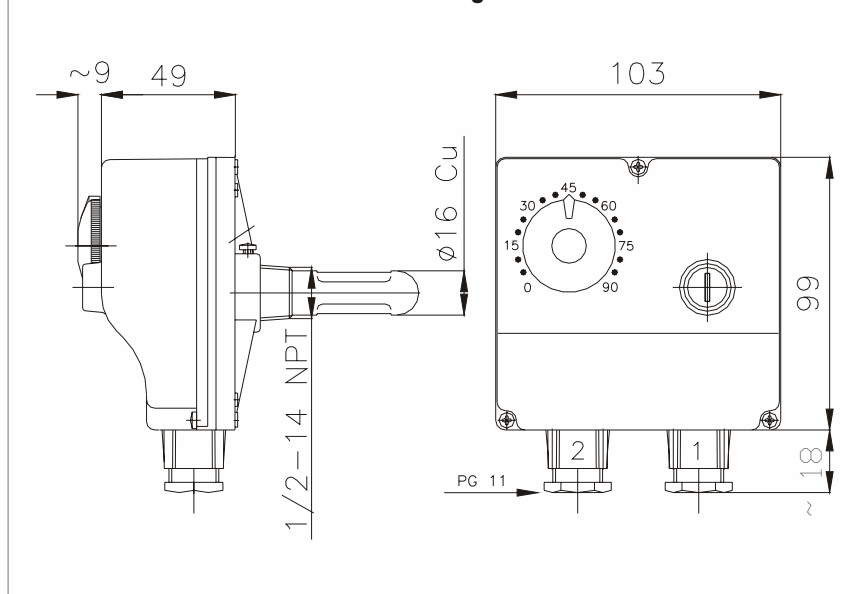

Características técnicas

Intervalo de trabajo	Min.0 - Max.120°C
Tolerancia	T. Min. ±6°C T.Max. ±4°C
Diferencial	6±2°C
Temp. de intervención (calibración fija)	Min.70 - Max.120°C
Tolerancia	+0 -6°C
Diferencial	15+25°C
Limite de temperatura cabeza del termostato	T 85
Grado de protección	
El grado de protección es garantido montando el termostato: - En vertical, con el pasacable orientado hacia el bajo - Horizontal	
Capacidad contactos	16 (4)A 250V~ - 6 (1)A 400V~
Tensión impulsiva nominal	4 kV
Tipo de acción	1B
Conexión a tierra del dispositivo	terminal a tornillo
Utilizar cables resistentes al calor	T140
Situación de contaminación del mecanismo de comando	2
Homologaciones	ENEC 03 - CE 0497

AVVERTENZE PER IL CORRETTO SMALTIMENTO DEL PRODOTTO AI SENSI DELLA DIRETTIVA EUROPEA 2002/96/EC

Questa apparecchiatura non deve essere smaltita come rifiuto urbano. Deve essere consegnata agli appositi centri di raccolta differenziata, oppure, in alternativa, può essere consegnata all'atto dell'acquisto di una nuova analoga apparecchiatura ai rivenditori che forniscono il servizio di raccolta. Smaltire correttamente questa apparecchiatura permette di salvaguardare e tutelare l'ambiente, proteggere la salute umana e ridurre lo spreco delle risorse naturali. Il simbolo evidenziato "bidone della spazzatura mobile barrato" e riportato anche sull'apparecchio significa che il prodotto deve essere oggetto di smaltimento differenziato.

IMPORTANT INFORMATION FOR CORRECT DISPOSAL OF THE PRODUCT IN ACCORDANCE WITH EC DIRECTIVE 2002/96/EC

This appliance must not be disposed as unsorted municipal waste. It must be returned to suitable separate collection points, or, as an alternative, it can be hand over, while buying a new analogous appliance, to the retailers which provide a collecting service. Returning this appliance in the correct way allows to preserve, protect and improve the quality of the environment, protect human health and utilise natural resources prudently and rationally. The featured symbol "a crossed-out wheeled bin", also visible on the appliance itself, indicates that the product is subject to separate collection.

WICHTIGER HINWEIS FÜR DIE KORREKTE ENTSORGUNG DES PRODUKTS IN ÜBEREINSTIMMUNG MIT DER EG RICHTLINIE 2002/96/EC

Dieses Gerät darf nicht als Hausmüll entsorgt werden. Es muss zu den eigens eingerichteten Sammelstellen oder alternativ beim Kauf eines ähnlichen neuen Gerätes, bei den Fachhändlern die einen Rücknahmeservice anbieten, gebracht werden. Die korrekte Entsorgung dieses Gerätes vermeidet mögliche negative Auswirkungen auf die Umwelt und die menschlichen Gesundheit und erlaubt hinzu eine Einsparung an Energie und Natürlichen Ressourcen. Die am Gerät angegebene Kennzeichnung "ein durchgestrichenes Mülltonne" bedeutet dass das Produkt getrennt zu Entsorgen ist.

AVERTISSEMENTS POUR L'ÉLIMINATION CORRECTE DU PRODUIT AUX TERMES DE LA DIRECTIVE EUROPÉENNE 2002/96/EG

Cet appareil ne doit pas être éliminé avec les déchets urbains. Le produit doit être remis à un centre de collecte sélectif ou en alternative peut être remis, avec l'achat d'un nouvel appareil analogue, auprès d'un revendeur assurant ce service. Éliminer correctement cet appareil permet d'éviter les retombées négatives pour l'environnement et la santé et permet de récupérer des énergies et des ressources naturelles. Le symbole indique sur l'appareil "un caisson à ordures barré" signifie que l'appareil fait l'objet d'une collecte sélective.

ADVERTENCIAS PARA LA ELIMINACIÓN CORRECTA DEL PRODUCTO SEGUN ESTABLECE LA DIRECTIVA EUROPEA 2002/96/CE

Estos Aparejos no deben ser eliminados como desechos urbanos. Tienen que ser entregados a centros específicos de recogida diferenciada u de otra parte pueden ser entregados a los negociantes que disponen de un servicio de recogida de aparatos utilizados en el momento en el que se efectúe la compra de un nuevo producto similar. Eliminar estos aparatos correctamente ayuda a eliminar posibles consecuencias por el ambiente, protege la salud humana y ayuda a reducir el uso de recursos naturales. Para puntualizar esta obligación sobre este producto aparece un símbolo figurante un "contenedor de basura móvil tachado" y esto significa que el producto debe de ser eliminado por separado.



INSTALLAZIONE

⚠ATTENZIONE!

Le operazioni di installazione di seguito descritte devono essere eseguite esclusivamente da personale qualificato rispettando le norme di sicurezza e le disposizioni delle leggi vigenti.



Togliere tensione prima di effettuare qualsiasi operazione

Verificare che i dati di targa dell'apparecchio (tensione di alimentazione, portata contatti, ecc..) siano idonei alle condizioni di installazione.

1 Svitare le tre viti di fissaggio e il tappo **A**, quindi rimuovere il coperchio

2 Effettuare i collegamenti elettrici utilizzando gli appositi morsetti

Morsetti:

- 1 ...apre il circuito all'aumentare della temperatura
- 2 ...chiude il circuito all'aumentare della temperatura
- 3 ...comune

Rimontare il coperchio posizionando la manopola in modo che si incastri correttamente sul perno del termostato di regolazione. Quindi serrare il tappo **A** e le tre viti di fissaggio

3 Dopo aver inserito i bulbi nella guaina, assicurare l'apparecchio serrando la vite **B**

4 Per riarmare il termostato, svitare il tappo **A** e premere il pulsante di reset

Nota: Riarmo permesso per temperature inferiori a $T_{setpoint} - 15/25^{\circ}\text{C}$

INSTALLATION

⚠WARNING!

The installation procedure described as follow must be performed exclusively by qualified personnel in respect to the security norms and dispositions of the current standards.



Disconnect the mains before performing any operation

Verify that the thermostat technical data (power supply, contact rating, etc..) are suitable to the installation conditions.

1 Unscrew the three fixing screws and the cap **A**, then remove the shell

2 Carry out the connections using the appropriate screw terminals

Terminals:

- 1 ...Opens the circuit when temperature increases
- 2 ...Closes the circuit when temperature increases
- 3 ...Common

Put the shell back in place adjusting the knob so that it slides on the control thermostat adjustment pin. Then tighten the cap **A** and the three fixing screws

3 After inserting the bulbs into the sheath, lock the shell tightening the screw **B**

4 In order to reset the thermostat, unscrew the cap **A** and push the reset button

Nota: Reset allowed for temperature values below $T_{setpoint} - 15/25^{\circ}\text{C}$

EINBAU

⚠ACHTUNG!

Der nachstehend beschriebene Einbau ist ausschließlich von Fachleuten auszuführen unter Einhaltung der Sicherheitsvorschriften und der geltenden Gesetze.



Das Gerät vor jeder Arbeit spannungsfrei machen

Feststellen dass die Technische Daten vom Thermostat (Speisung, Kontaktleistung ...) geeignet sind für die Einbau Situation.

1 Die drei Befestigungsschrauben und den Stopfen **A** lockern, dann Gehäuse abnehmen

2 Die Elektrische Verbindungen realisieren durch Verwendung der vorgesehenen Klemmen.

Klemmen:

- 1 ...Öffnet den Kreis bei Temperatur anstieg
- 2 ...schließt den Kreis bei Temperatur anstieg
- 3 ...Gemeinsamer Betrieb

Gehäuse wieder montieren und Knopf so positionieren dass es korrekt auf den Thermostat Stutzen gleitet. Dann den Stopfen **A** und die drei Befestigungsschrauben festdrehen

3 Nach dem einschieben der Fühler im Tauchrohr, Befestigung versichern mit Schraube **B**

4 Um den Thermostat zu Resetten, den Stopfen **A** lockern und die Reset Taste betätigen

Nota: Reset erlaubt für Temperaturen weniger als $T_{setpoint} - 15/25^{\circ}\text{C}$

INSTALLATION

⚠ATTENTION!

Les opérations d'installation décrites ci-dessous doivent être faite exclusivement par personnel qualifié en respect des normes de sécurité et des dispositions des lois en vigueur.



Couper le courant avant d'effectuer une opération quelconque

Vérifier que les données techniques de l'appareil (tension d'alimentation, pouvoir de coupure, etc. ...) sont aptes au conditions d'installation.

1 Desserrer les trois vis de fixation et le bouchon **A**, ensuite enlever le couvercle

2 Faire les raccordements électriques avec l'utilisation des bornes spécifiques

Bornes:

- 1 ...ouvre le circuit quand la température augmente
- 2 ...ferme le circuit quand la température augmente
- 3 ...commun

Remonter le couvercle et positionner le bouton dans un manière d'encastrer correctement sur le pivot du thermostat régulateur. Ensuite serrer le bouchon **A** et les trois vis de fixation

3 Après l'introduction des bulbes dans la gaine, assurer l'appareille avec vis **B**

4 Pour réarmer le Thermostat, desserrer bouchon **A** et appuyer le bouton de réarmement

Nota: réarmement permis pour températures inférieurs à $T_{setpoint} - 15/25^{\circ}\text{C}$

INSTALACIÓN

⚠ATENCIÓN!

Las operaciones de instalación siguientes deben ser efectuadas exclusivamente por personal cualificado respetando las normas de seguridad y las disposiciones de las leyes vigentes.



Quite la tensión eléctrica antes de efectuar cualquier operación

Verifique que los datos de placa del termostato (tensión de alimentación, capacidad contactos, etc..) sean idóneos a las condiciones de instalación.

1 Destornille los tres tornillos de fijación y el tornillo **A**, y pues saque la tapa

2 Efectúe las conexiones eléctricas utilizando los bornes específicos

Bornes:

- 1 ...abre el circuito cuando la temperatura sube
- 2 ...cierra el circuito cuando la temperatura sube
- 3 ...común

Fije la tapa posicionando la leva en modo que ella se encastre correctamente sobre el rodillo de el termostato de regulación. Pues atornille al tornillo **A** y a los tres tornillos de fijación

3 Despues haber introducido los bulbos en la vaina asegure el termostato atornillando al tornillo **B**

4 Para resetear el termostato, destornille el tornillo **A** y pulse la tecla de reset

Nota: Reset permitido por temperaturas inferiores a $T_{setpoint} - 15/25^{\circ}\text{C}$

1

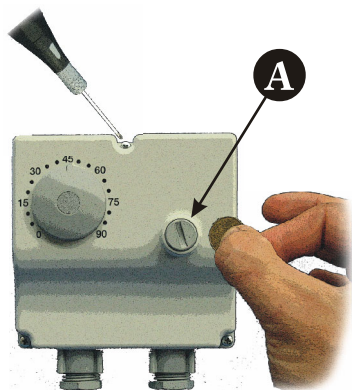

2

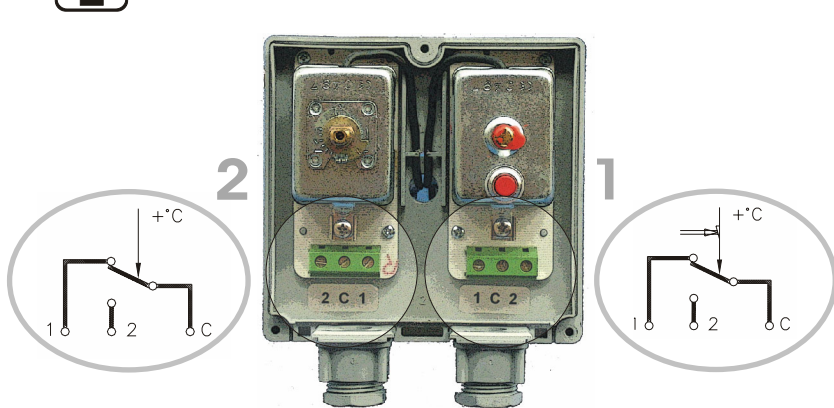

3

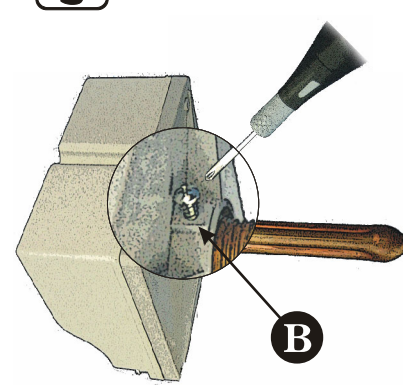

4

